

TECHNICKÁ ZMĚNA

Vážení distributoři,

v příloze bychom vám rádi představili technickou změnu motoru 125 MAX/Junior MAX a 125 MAX DD2.

V minulosti jsme měli určité problémy s baterií, kdy byly baterie poškozeny z důvodů vibrací. Nová pryžová podložka 660767, která je nainstalována v novém držáku baterie 251123, absorbuje vibrace z podvozku a chrání baterii před poruchou.



Pryžová podložka pokrývá celou baterii (P1).

4 šestihranné matky M6 242211 (dvě na každé straně) musí být utaženy, jak ukazuje obrázek níže. Šestihranné matky, použité jako distanční sloupky, jsou namontovány mezi držák baterie a kryt baterie (P2). Musí být použity nové šrouby M6X30 840880.

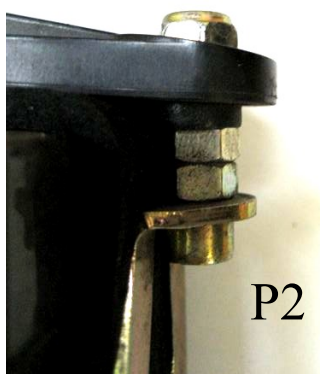

Viz též rozvinutý výkres sestavy. (P3)

STARÁ VERZE

P3

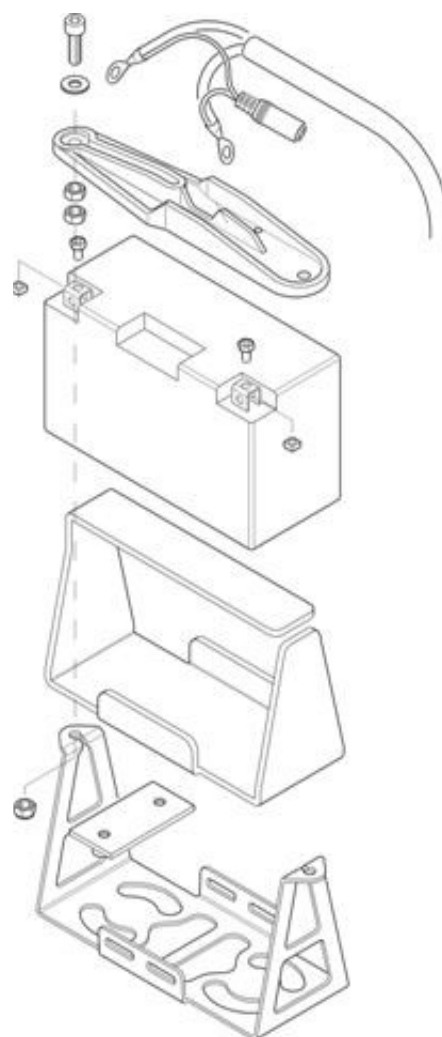
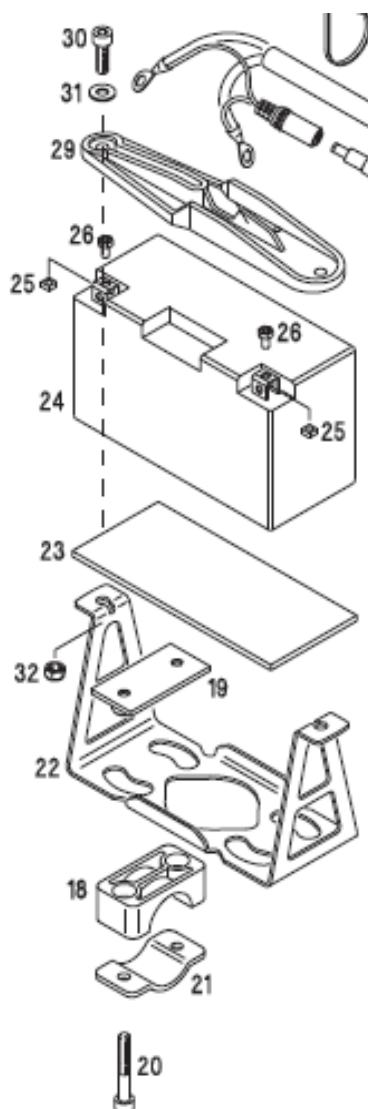
NOVÁ VERZE

Nyní máme dvě verze držáků baterie. Díly z jedné verze a z druhé verze nelze zaměňovat, neboť nebudou vyhovovat. Musí být použity a namontovány tak, jak je zobrazeno na rozvinutém výkresu sestavy (P3).
V příštích „TECHNICKÝCH PŘEDPÍSECH 2008“ to bude uvedeno.

Doporučujeme, abyste informovali vaše zákazníky o této zlepšené položce, na podporu vašeho prodeje náhradních dílů.

Držák baterie 251123, pryžová podložka 660767 budou k dispozici v půlovině února 2008.

S pozdravem,

BRP-ROTAX