



NOVÝ VÝFUKOVÝ SYSTÉM KOMPL. 273076 - 125 Junior MAX, 125 MAX a 273118 - 125 MAX DD2

Vážení zákazníci,

rádi bychom Vás informovali, že byl do sériové výroby motorů zaveden nový výfukový systém. Bylo změněno upevnění tlumivky ke kolenu výfuku, aby bylo minimalizováno riziko praskání ve výfukovém systému.

Tlumivka již není přivařena přímo ke kolenu výfuku (přímo na ohyb o 180°) nýbrž je k výfuku upevněna pomocí 2 pružin (238 940).

125 Junior MAX a 125 MAX (273076)

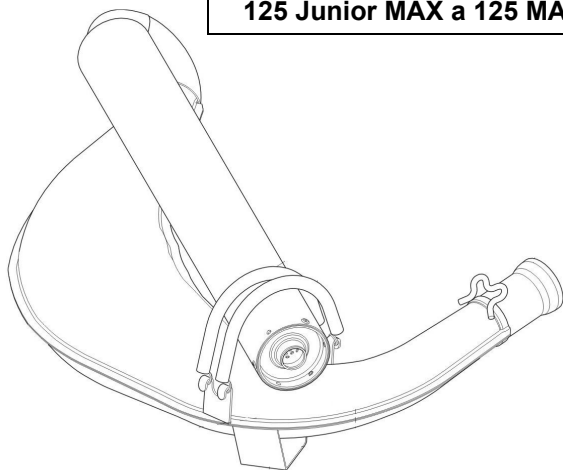

125 MAX DD2

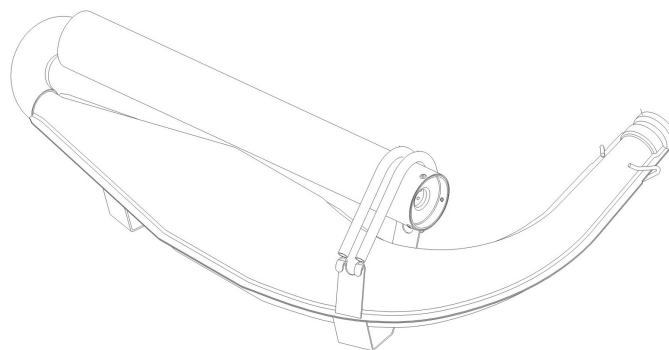

Nový výfukový systém je zaměnitelný se starým systémem – výkon motoru zůstal nezměněn.

ROTAX MAX Challenge

Obě dvě konfigurace výfukového systému (stará i nová) jsou legální pro použití v seriálu závodů ROTAX MAX Challenge (viz. technické předpisy <http://www.maxchallenge-rotax.com/regulations/technical.html>).

S pozdravem,

BRP-Powertrain GmbH & Co KG