



JAK VYMĚNIT HLAVNÍ TRYSKU

Vážení zákazníci,

rádi bychom Vás informovali o správném postupu při výměně hlavní trysky karburátoru, při kterém se nerozlije palivo z plovákové komory a je možné motor ihned opět nastartovat.

Následující postup může být použit pro motory

- 125 Micro MAX
- 125 Mini MAX
- 125 Junior MAX
- 125 MAX, všechny s novým držákem chladiče (obr. č. 7 nebo 18) jakož i pro
- 125 MAX DD2.

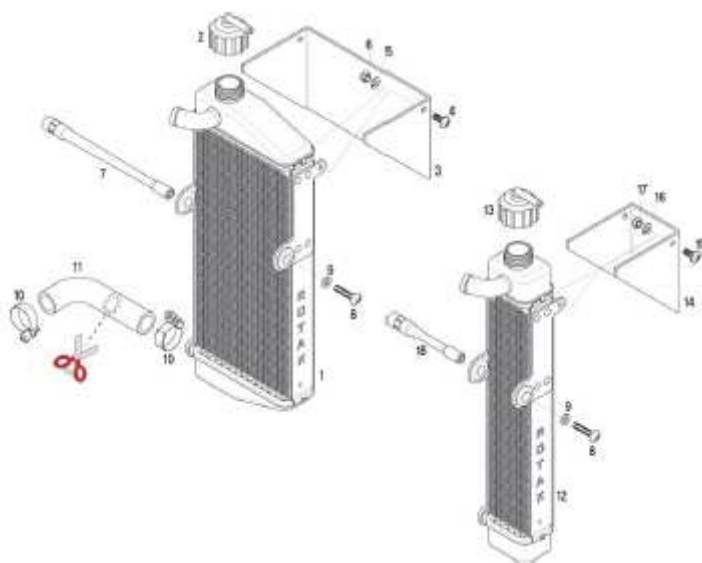

- Povolte 2 šrouby příruby sání a příruby karburátoru

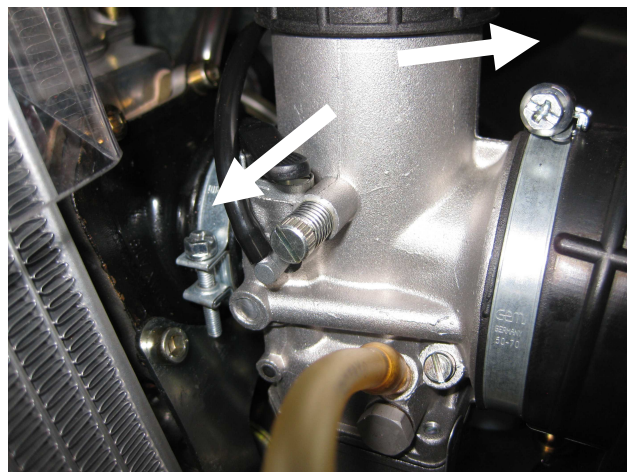

- Zasuňte injekční stříkačku (60 ml, č. dílu ROTAX 581 385) do levého otvoru trubky odvodu vzduchu



- Otočte karburátor směrem k sedačce do vodorovné polohy

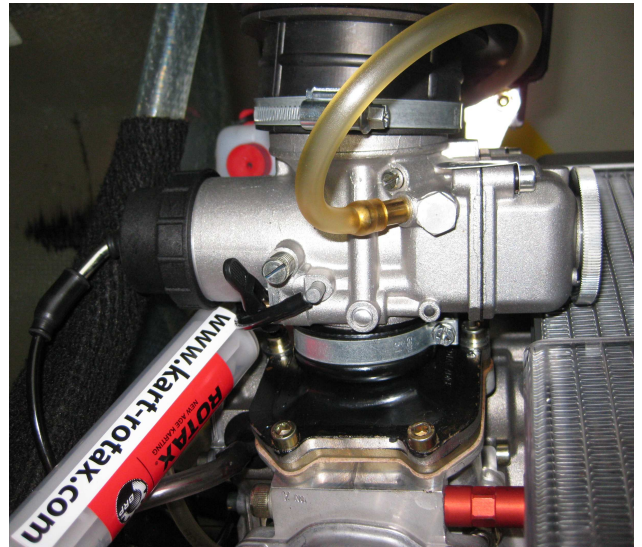

- Pokud je namontovaná velká sedačka, bude možná potřeba sejmout víko šoupátka a šoupátko, aby bylo možné karburátor otočit do vodorovné polohy
- Injekční stříkačkou vysajte z plovákové komory benzín

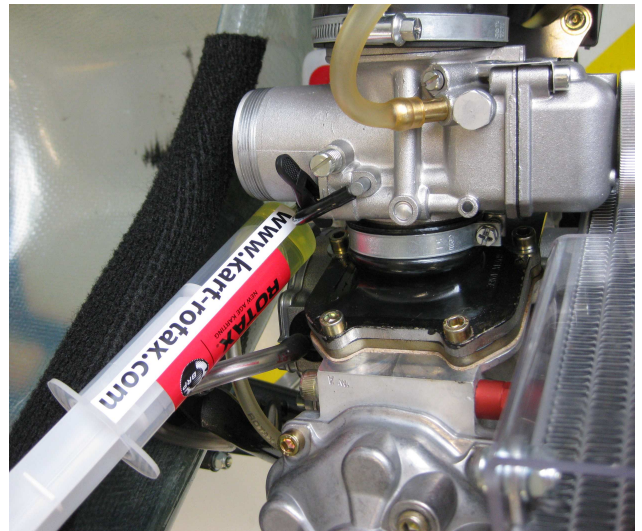

- Odstraňte šroub zátky karburátoru, vyměňte hlavní trysku a šroub zátky opět upevněte



- Otočte karburátor do svislé polohy a utáhněte dva šrouby příruby sání a příruby karburátoru
- Pokud bylo nutné sejmout víko šoupátka a šoupátko, musíte je opět namontovat

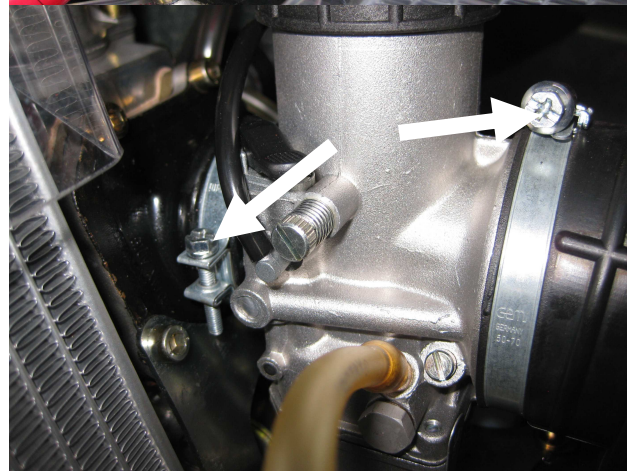

- Injekční stříkačkou naplňte palivo zpět do plovákové komory



- Vypínač zapalování ON/OFF nastavte do polohy ON a stiskněte startovací knoflík – motor startuje okamžitě, protože plováková komora je již naplněna palivem.

S pozdravem,
BRP-Powertrain